

Snabbmanual



e-STUDIO165/205

Det här är en snabbmanual som förklarar vissa utvalda Funktioner som din maskin kan hantera och hur eventuella driftstörningar kan åtgärdas.

På CD-skivan som följde med vid leveransen av maskinen finns det en komplett instruktionsbok som behandlar och förklarar samtliga funktioner.

Tack för att ni valde en multifunktionsmaskin från Toshiba.

e-STUDIO maskinen levereras av Sveriges största kedja för dokumenthanteringsprodukter, Office Document.

Vid beställningar,frågor och servicebehov,kontakta då er lokala Officepartner.



020-29 99 99

Allmänna försiktighetsåtgärder

Hantera och använd maskinen varsamt och försiktigt.

- Placera inga föremål på kassetter och originalinmatningsbordet
- Se till att strömkabeln inte placeras så att någon kan råka trampa på den eller så att den kommer i kläm. Det kan orsaka olyckor och elfel
- Se till att inga metallföremål (t.ex. gem) hamnar i maskinen

För bästa utskriftskvalitet rekommenderar vi att endast

förbrukningsartiklar Som är avsedda för e-STUDIO165/205 används.

För bästa resultat och funktion rekommenderas kopieringspapper på 80g/m.

Papper av sämre kvalitet kan bl.a. avge dammpartiklar och därmed påskynda behovet av service.

Slå av strömmen till maskinen (om inte timeravstängning används):

- Vid arbetsdagens slut
- Vid strömavbrott

Varning !

Slå aldrig av strömmen när maskinen arbetar. Vänta tills den stannat helt och hållet

Drag ut strömkabeln:

- Om maskinen ej skall användas på en längre tid

Slå omedelbart av strömmen och tillkalla service:

- Om onormalt ljud hörs från maskinen
- Om kopian blir onormalt varm utanpå
- Om någon del skadats
- Om maskinen utsatts för regn eller vätska

Maskinöversikt 1

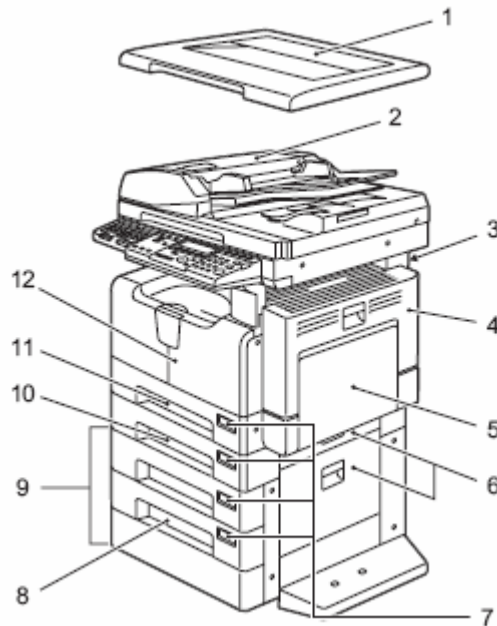

1. Täcklock
2. Dokumentmatare
3. Fack för användarmanual
4. Sidolucka (papperstoppslucka)
5. Lösbladsmatning
6. Sidolucka (papperstoppslucka)
7. Indikering pappersstorlek
8. Extra kassett (550 ark)
9. Papperspiedestal
10. Extra kassett (250 ark)
11. Extra kassett (250 ark)
12. Frontkåpa

Maskinöversikt 2

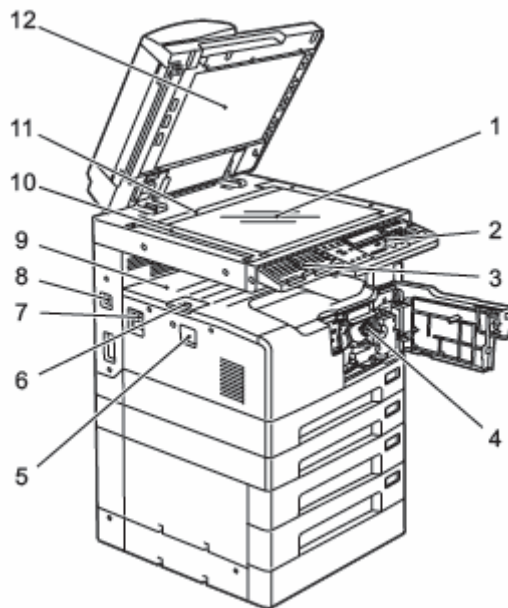

1. Glasskiva
2. Kontrollpanel
3. Externt tangentbord (fax, E-mail)
4. Tonerpatron
5. Strömbrytare
6. Pappersguide
7. Strömkontakt
8. USB-kontakt
9. Utmatningsfack
10. Skanner
11. Linjal
12. Vit bakgrund

Kontrollpanelen

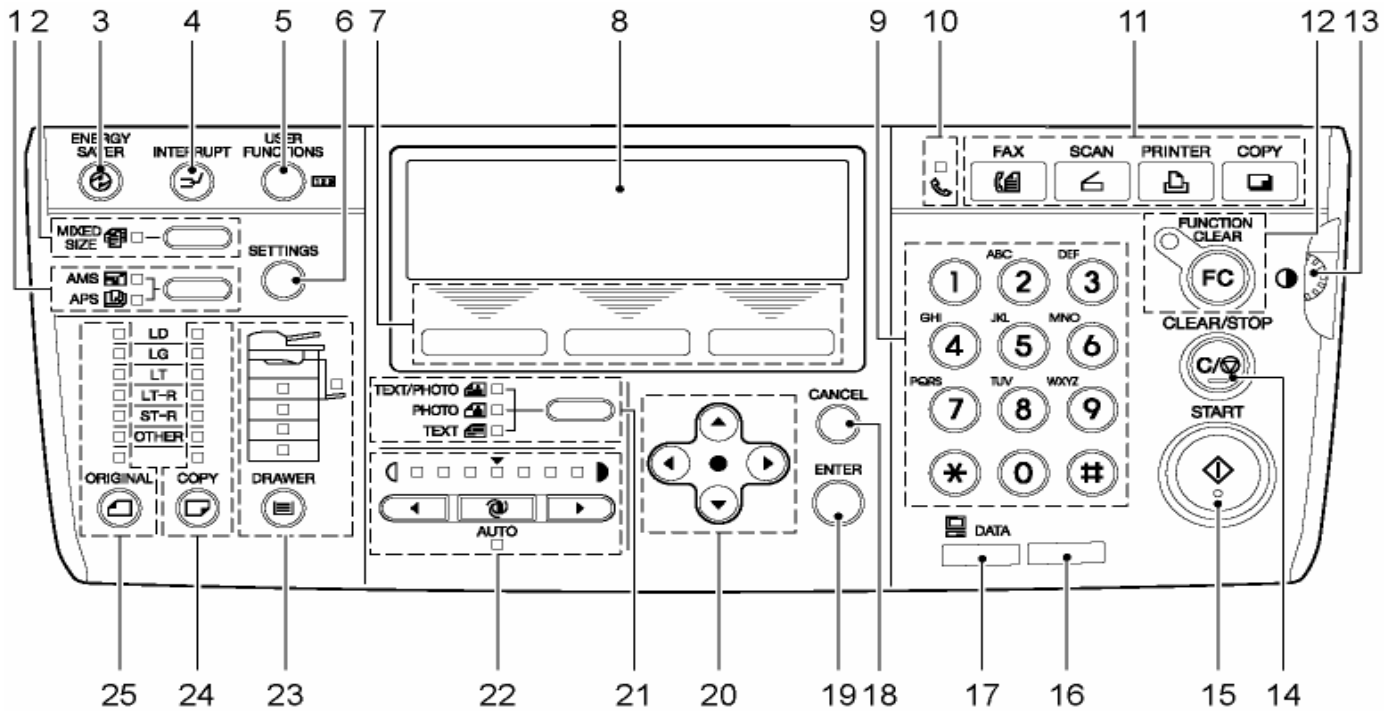

- | | |
|---------------------------------|----------------------------------|
| 1. AMS/APS funtion | 18. Avbryt |
| 2. Val för blandade original | 19. Bekräfta |
| 3. Energispar | 20. Navigeringsknappar |
| 4. Pauskopiering | 21. Bildläge |
| 5. Användarfunktioner | 22. Densitetsinställning |
| 6. Kopieringsinställningar | 23. Kassetval |
| 7. Navigeringsknappar | 24. Kopieval |
| 8. Display | 25. Originalva |
| 9. Val av antal kopior | 14. Nollställning av kopior |
| 10. Indikering fax | 15. Startknapp |
| 11. Funktionsknppar | 16. Varningslampa |
| 12. Återställning av funktioner | 17. Indikering pågående utskrift |
| 13. Kontrastval | |

Kopiering

1. Vid kopiering, placera originalet på glasskivan eller i dokumentmataren. Justera guiderna på dokumentmatarens inmatningsbord vid behov.

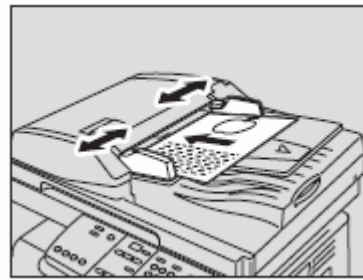
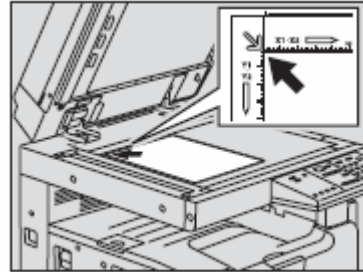

2. Ställ in önskat antal kopior och tryck på START för att kopiera.

5



| | | |
|-------|-----------|------|
| READY | | 5 |
| 100% | NONSORT | |
| ZOOM | FINISHING | EDIT |

3. Upp till 999 kopior kan ställas in.

- För att göra en kopia behöver inget val göras
- För att ändra inställt antal tryck CLEAR/STOP
- Knappen F/C function clear , återställer samtliga funktioner som valts

Förstoring/Förminskning

Automatisk förstoring eller förminskning

För att få automatisk förstoring eller förminskning, Välj storlek på original och storlek på önskad kopia.

Rätt förstoring/förminskning sker nu automatiskt

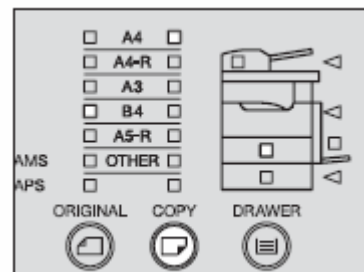
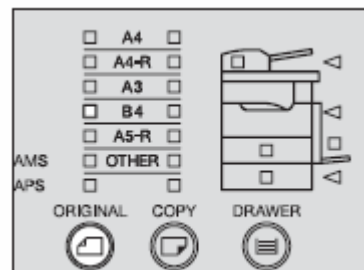

Manuell förstoring eller förminskning

Använd zoom knappar i displayen för att förstora /förminska, detta sker med en procent i taget.

Tryck 100% för att återgå till standard.

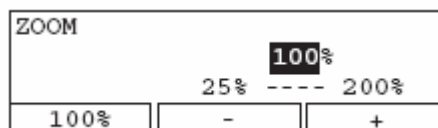

Fylla på papper

1. Drag ut kassetten

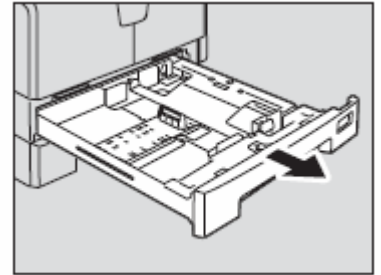

2. Tryck ned kassettylften

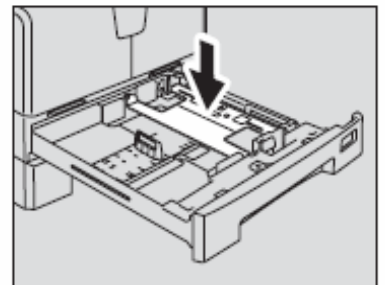

3. Justera bakre samt sidostöden i kassetten, efter pappersformatet.

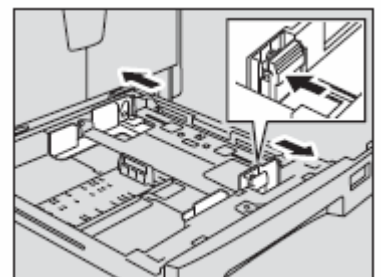
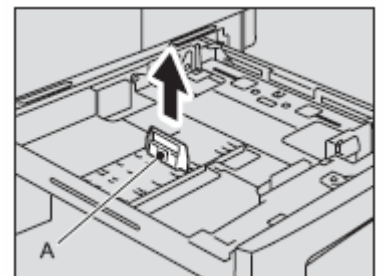

Fylla på papper

4. Lägg papper i kassetten, fyll ej på mer än till max nivån.

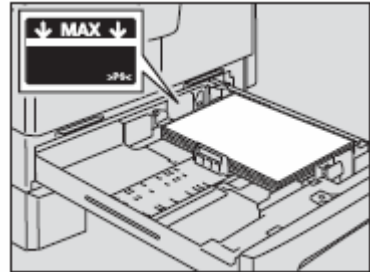

Ändra storlek på kassett

Tryck ned COPY och DRAWER knapparna samtidigt, håll dem nedtryckta i ca 2 sekunder.

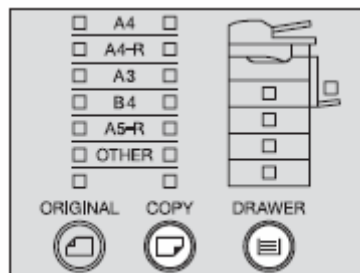

Detta visas nu i displayen

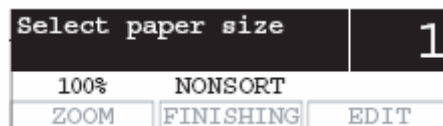

Ändra storlek på kassett

Tryck på drawer för att välja kassett

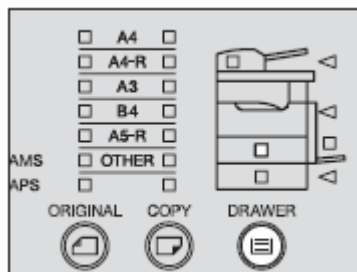

Tryck sedan på COPY för att välja önskat format.

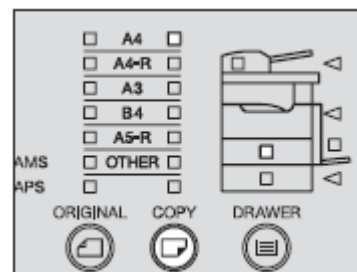

Tryck sedan START för att bekräfta valet

Pappersstopp

1. Vid pappersstopp i maskinen , öppna luckan på höger sida.

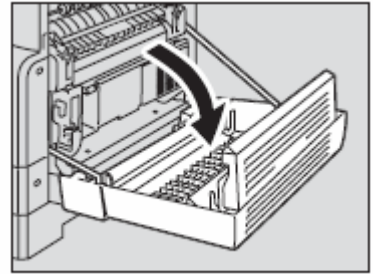

2. Fäll ned den inre papperstransporten med den gröna armen till vänster.

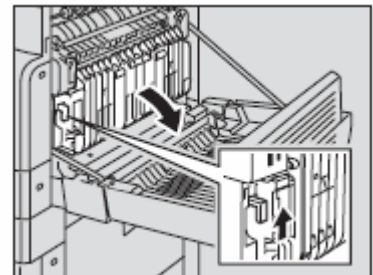

3. Drag försiktigt ut pappret

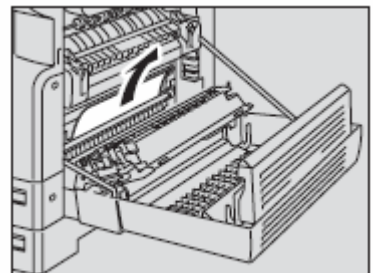

4. Vid pappersstopp från extrakassetten fäll ned luckan som sitter placerad under lösbladsmatningen



Pappersstopp

5. Vid pappersstopp från piedestalen fäll ned den större luckan på höger sida under lösbladsmatningen

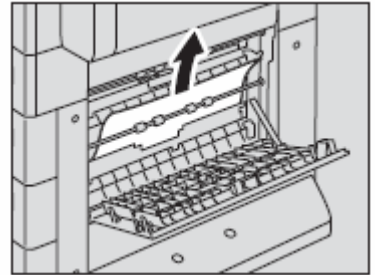

1. Vid pappersstopp i dokumentmataren, lyft på luckan genom att först trycka på frigörarknappen.

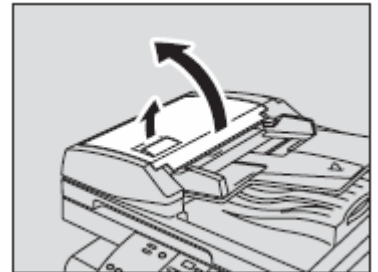

2. Använd vid behov vrid ratten för att lösgöra pappret

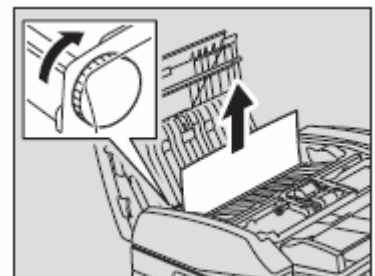

OBS ! Grönmarkerade delar går att fälla/lyfta för att frigöra papper som fastnat.

Byte av toner

1. Öppna frontluckan

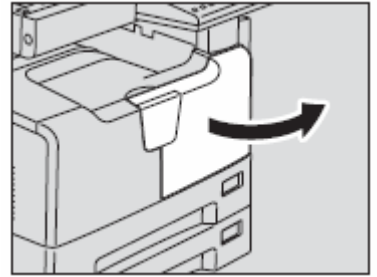

2. Tryck ned den gröna spaken och drag ut patronen

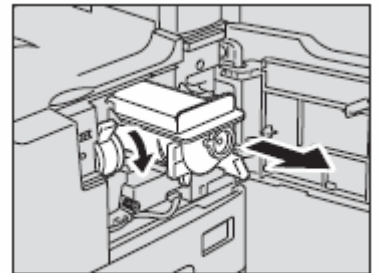

3. Skaka den nya tonern en aning

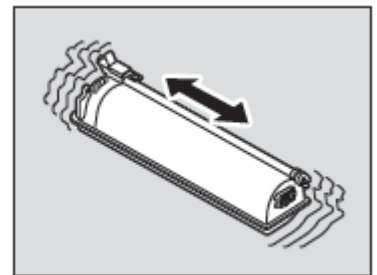

4. Drag bort skyddstejpen

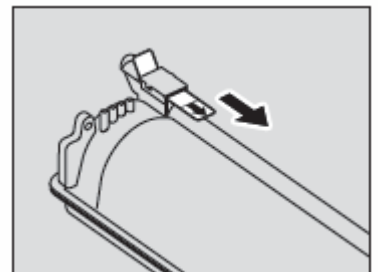

Byte av toner

5. Skjut in den nya patronen till det hörs ett "klick".

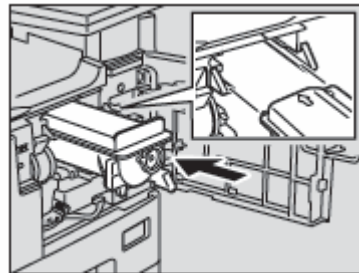

6. Stäng frontluckan

Inställning för energispar

1. Tryck på knappen USER FUNCTIONS

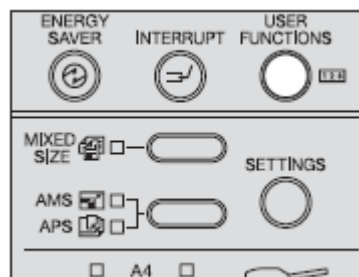

2. Välj STANDARDINSTÄLLNINGAR
Bekräfta med ENTER



3. Välj MASKININSTÄLLNINGAR
Bekräfta med ENTER



4. Välj TIMERS
Bekräfta med ENTER



5. Välj AUTOMATISK ENERGISPAR
Bekräfta med ENTER

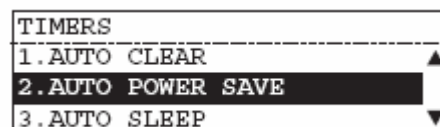

6. Välj önskad tid och bekräfta med ENTER
Återgå till grundläge med F/C



TOSHIBA TEC NORDIC AB
Box 1488,Sundbybergsvägen1
17128 Solna
Tel.08-7343700,Fax.08-274627
www.toshiba.se